

第二十二届 中国国际软件博览会

The 22nd China International Software EXPO

CISE 2018

招商招展手册

6.29-7.1 Invitation
Brochure

主办单位：
工业和信息化部
北京市人民政府

承办单位：
中国国际软件博览会
CISE 2017

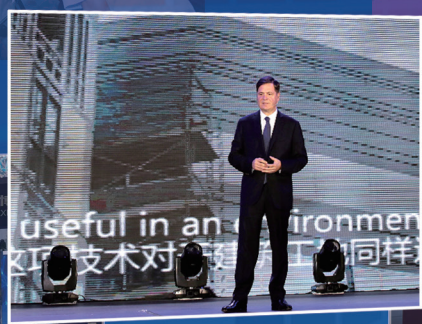

2017.06.29

邀 请 函

尊敬的 _____ 先生 / 女士：

由工业和信息化部、北京市人民政府主办的 2018 第二十二届中国国际软件博览会（以下简称“2018 软博会”）定于 6 月 29 日 -7 月 2 日在北京展览馆举行，展览时间 6 月 29 日 -7 月 1 日，主题为“新时代、新理念、新软件”。同期将举办高峰论坛、展览、大赛、颁奖盛典等重要活动。中国国际软件博览会已连续举办了二十一届，是我国软件和信息技术服务领域持续举办时间最长、效果影响最大的专业展览。

2018 软博会将积极响应十九大号召，落实国家创新驱动发展战略，强化软件和信息技术服务业重大战略支柱产业地位，通过展览展示的方式凸显软件产业发展成果，提振行业信心，激发社会关注。本届博览会展览面积约 20000 平米，场馆将设置为一个主会场、七大展区和两个分会场。一个主会场包括：全球软件产业发展高峰论坛；七大展区包括：软件产业迈向新征程展区、软件科技创新中心和软件国际综合成果展区、软件前沿技术创新展区、软件支撑强国战略展区、软件输出中国方案展区、软件服务社会民生展区、软件赋能创新创业展区；两个分会场包括：成果发布会、大赛、软件名人论坛以及以云计算、大数据、人工智能、区块链、网络安全等为主题的十余场平行论坛。

本届软博会将致力于打造高规格、国际化、大众化的产业年度盛会，并积极邀请政界人士、中外软件企业领军人物，行业专家和国外智库学者等重量级嘉宾到场。

全球盛会，大咖云集，期待您的到来！

中国国际软件博览会组委会

二零一八年一月

展会综合信息

软博会概况	
展会名称	2018 第二十二届中国国际软件博览会
布展时间	2018 年 6 月 26 日— 6 月 28 日
展会时间	2018 年 6 月 29 日— 7 月 2 日
展览时间	2018 年 6 月 29 日— 7 月 1 日
撤展时间	2018 年 7 月 1 日（下午 2 点）
展会地点	北京展览馆（北京市西城区西直门外大街 135 号）
批准单位	全国清理和规范庆典研讨会论坛活动工作领导小组
主办单位	工业和信息化部
	北京市人民政府
承办单位	国家工业信息安全发展研究中心
	北京市经济和信息化委员会
	中国软件行业协会
	北京市海淀区人民政府
	北京市西城区人民政府
特装搭建服务	北京一久一展览展示有限公司
	名唐展览服务（上海）有限公司北京分公司
	北京展览馆展览中心展览工程部
展会主场服务公司	名唐展览服务（上海）有限公司北京分公司
策划运营公司	北京第一联盟公关顾问有限公司
展会规模	20000 平方米
温馨提示	为维护展商利益，报到注册时，展商必须出示组委会出具的《入展确认书》，组委会凭《入展确认书》给展商办理入展相关手续，敬请展商勿忘携带。 （为保证展会整体形象，逾期未报到者，组委会有权将其展位另行安排、调整）。

2018 软博会总体平面规划图

- 第一展区（序厅）：软件产业迈向新征程**
Exhibition Area NO.1 (Preface Hall) : A New Journey for the Software Industry
- 第二展区（2号馆）：软件科技创新中心、软件国际综合成果**
Exhibition Area NO.2 (Hall NO. 2) : Technology Innovation Center, International Achievement
- 第三展区（12号馆）：软件前沿技术创新**
Exhibition Area NO. 3 (Hall NO. 12) : Advanced Technology Innovation
- 第四展区（7号馆）：软件支撑强国战略**
Exhibition Area NO.4 (Hall NO. 7) : Supporting the Power Strategy
- 第五展区（3号馆）：软件输出中国方案**
Exhibition Area NO.5 (Hall NO. 3) : Exporting China's Plan
- 第六展区（9号馆）：软件服务社会民生**
Exhibition Area NO.6 (Hall NO. 9) : Serving the Society & Livelihood
- 第七展区（5号馆）：软件赋能创新创业**
Exhibition Area NO.7 (Hall NO. 5) : Enabling Innovation & Entrepreneurship
- 主会场（11号馆）：主论坛**
The main venue (Hall NO. 11) : Summit Forums
- 分会场（6号馆）：平行论坛、大赛**
Main Venue (Hall NO. 6): Parallel Forums, Contests
- 分会场（报告厅）：平行论坛、大赛**
Branch Venue(Conference Hall) : Parallel Forums, Contests

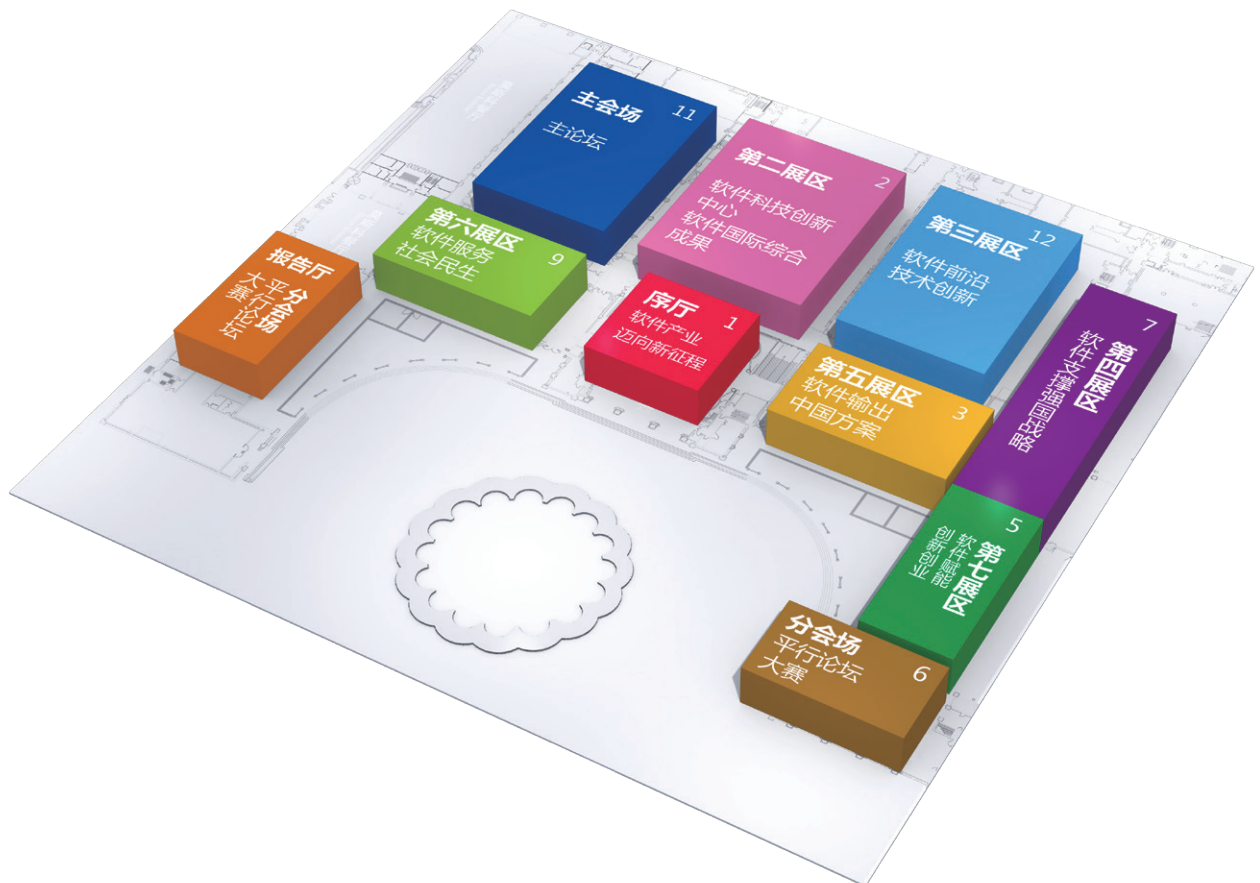

展区规划示意图

1

第二展区特装尺寸及费用

尺寸：8米 X 19米 / 单元

10米 X 19米 / 单元

境内单位参展费：1800元 / 平米

境外单位参展费：300美元 / 平米

(以交易当天汇率为准)

2

第三至七展区特装尺寸及费用

尺寸：3米 X 3米 / 单元

境内单位参展费：1800元 / 平米

境外单位参展费：300美元 / 平米

(以交易当天汇率为准)

招展单位：

计算机世界传媒集团

联系人：张丽 15810189376

张洁冰 13321103206

邮 箱：cise2018@163.com

大会官网：www.cisexpo.org.cn

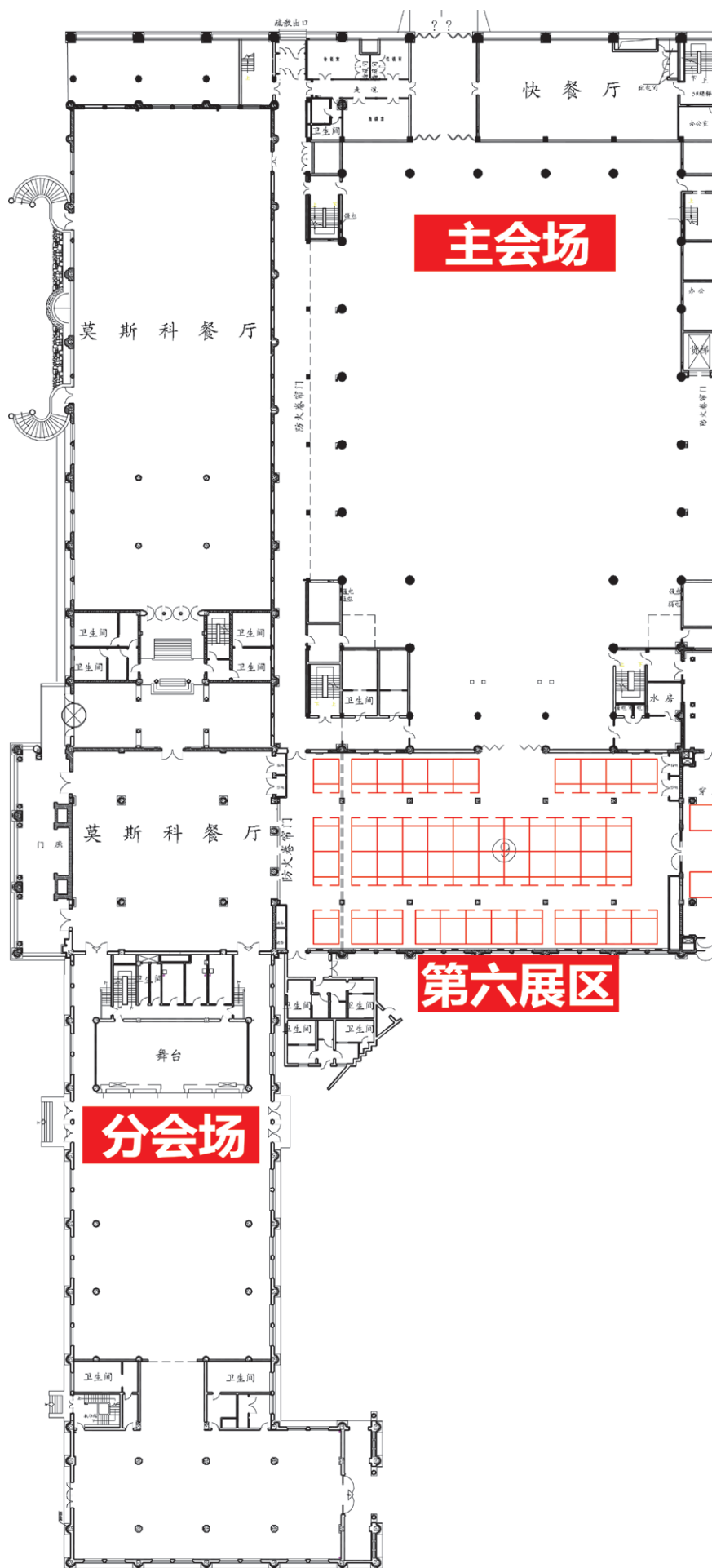

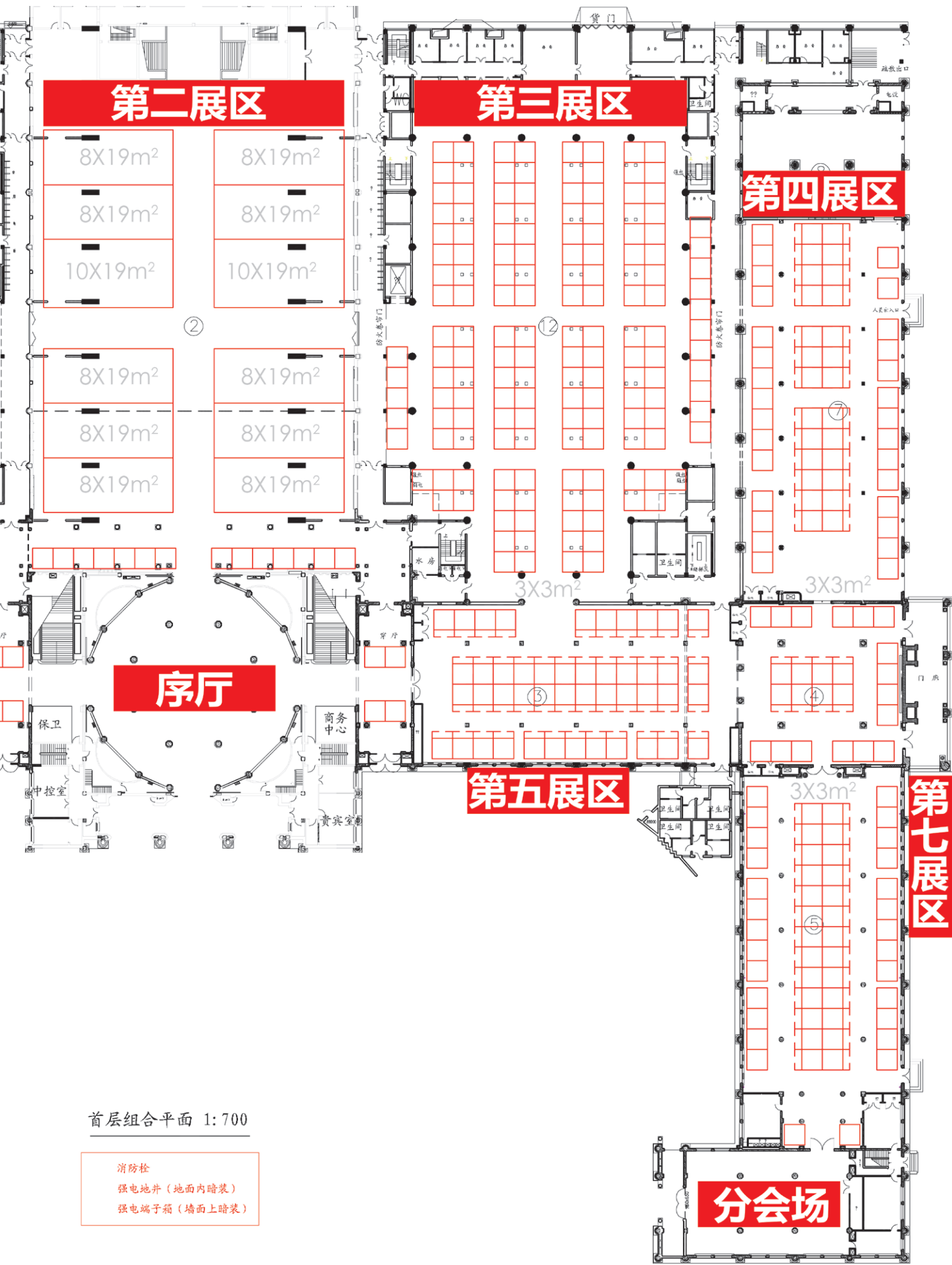

第二展区

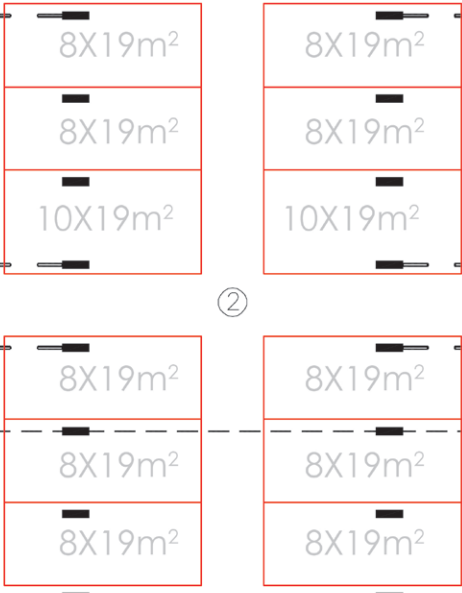

第三展区

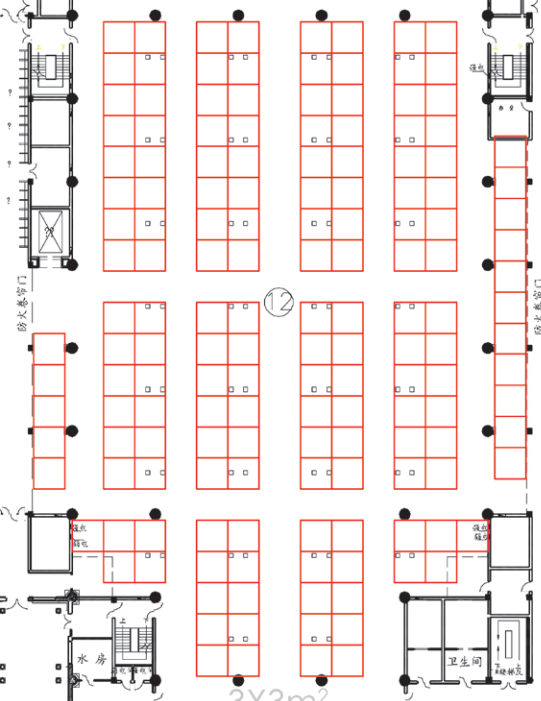

第四展区

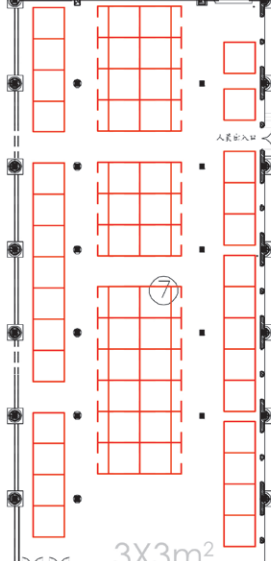

序厅

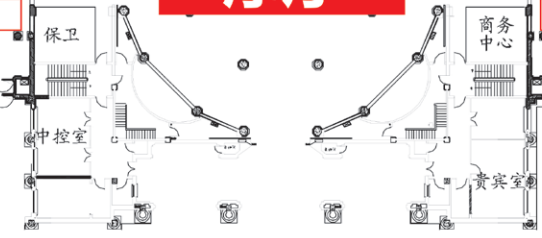

第五展区

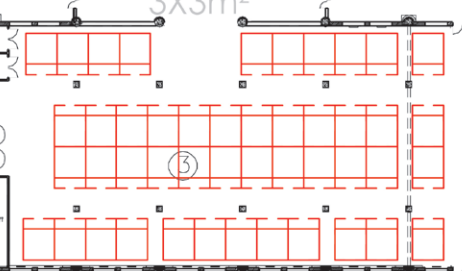

第七展区

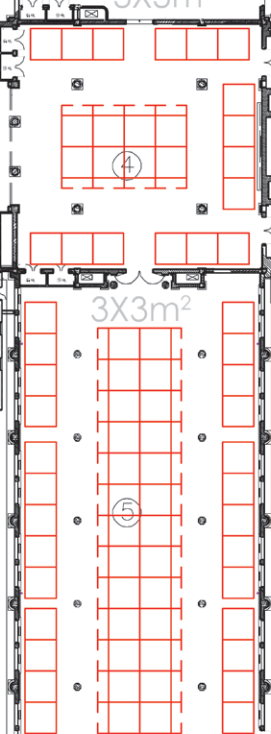

分会场

首层组合平面 1:700

- 消防栓
- 强电地井 (地面内暗装)
- 强电端子箱 (墙面上暗装)

标准展位（升级版）示意图及尺寸

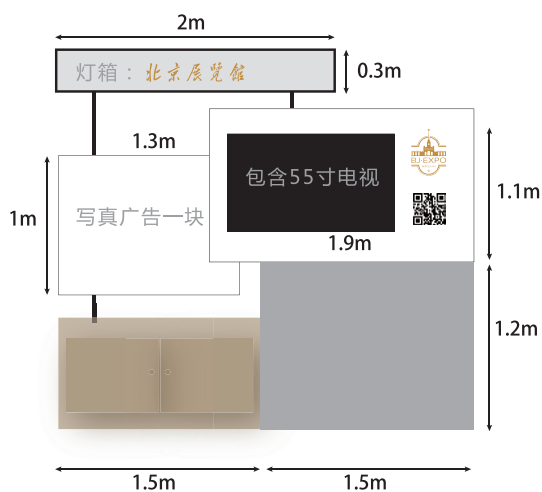

标展升级版（3米 X3米）

境内参展单位35000元/个
境外参展单位5833美元/个(以交易当天汇率为准)

标展搭建单位：

北京展览馆展览中心展览工程部 于龙飞
电话：010-57960145
邮箱：3268425369@qq.com

标准展位示意图及尺寸

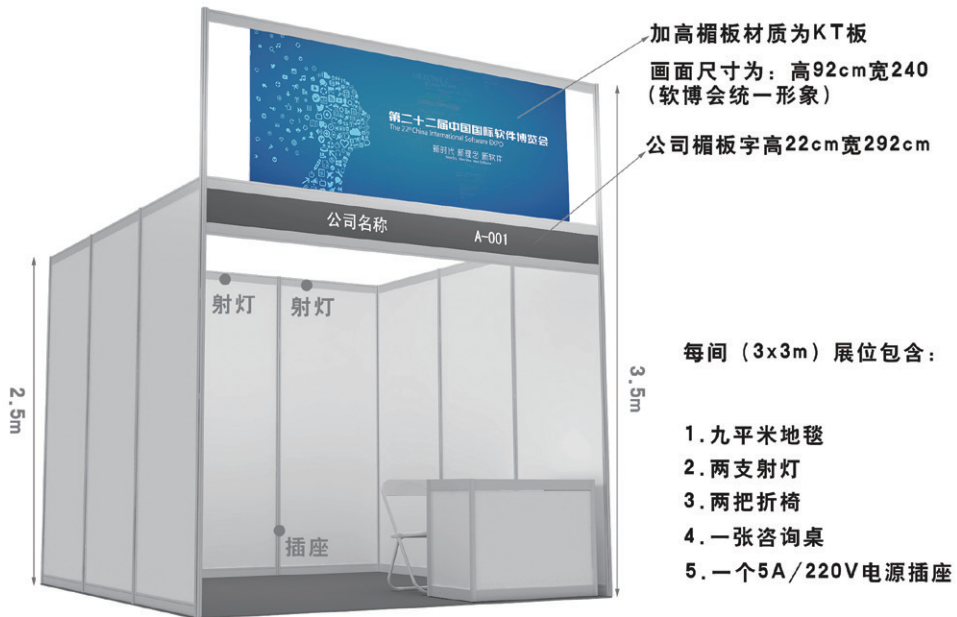
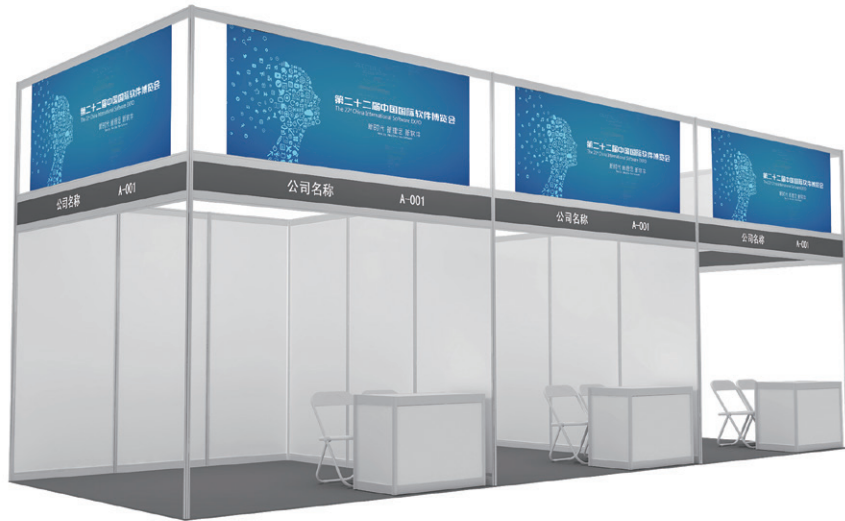

标展 (3米 X3米) 境内参展单位19000元/个
境外参展单位3166美元/个(以交易当天汇率为准)

标展搭建单位:

北京展览馆展览中心展览工程部 于龙飞
电 话: 010-57960145
邮 箱: 3268425369@qq.com

序厅广告位示意图及尺寸

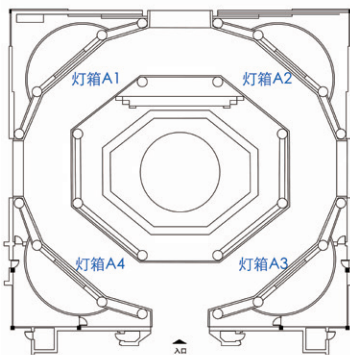
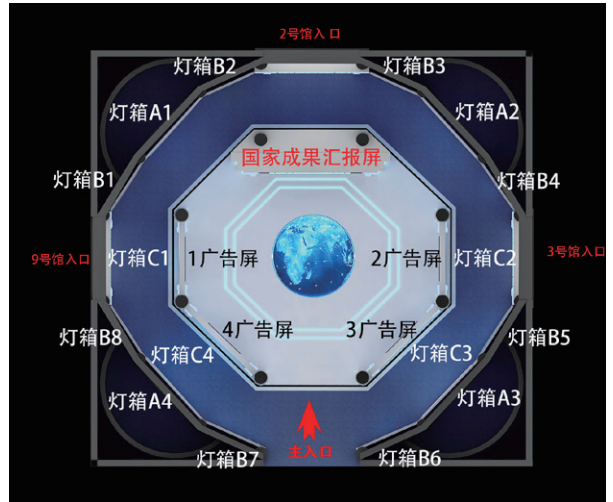

灯箱A区广告

规格：5.5mx3.5m
数量：A1-A4 共 4 块
价格：15 万

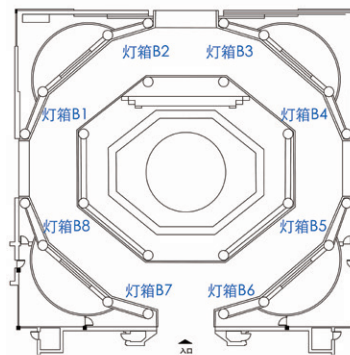

灯箱B区广告

规格：3.5mx3.5m
数量：B1-B8 共 8 块
价格：10 万

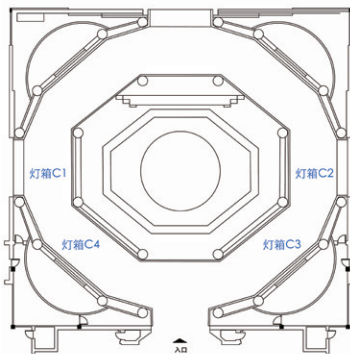

灯箱C区广告

规格：5.5mx3.5m
数量：C1-C4 共 4 块
价格：15 万

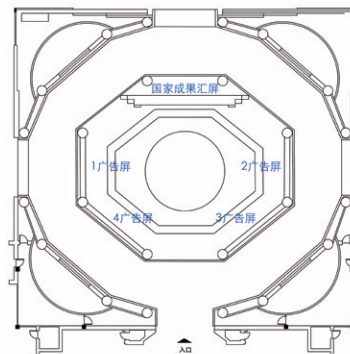

LED屏幕广告

规格：5mx3m
数量：1-4 共 4 块
价格：6 万（展期内每天轮播十次，每次时长不超过 60 秒）

序厅广告尺寸以最终实际施工尺寸为准

主会场（11号馆）广告位示意图

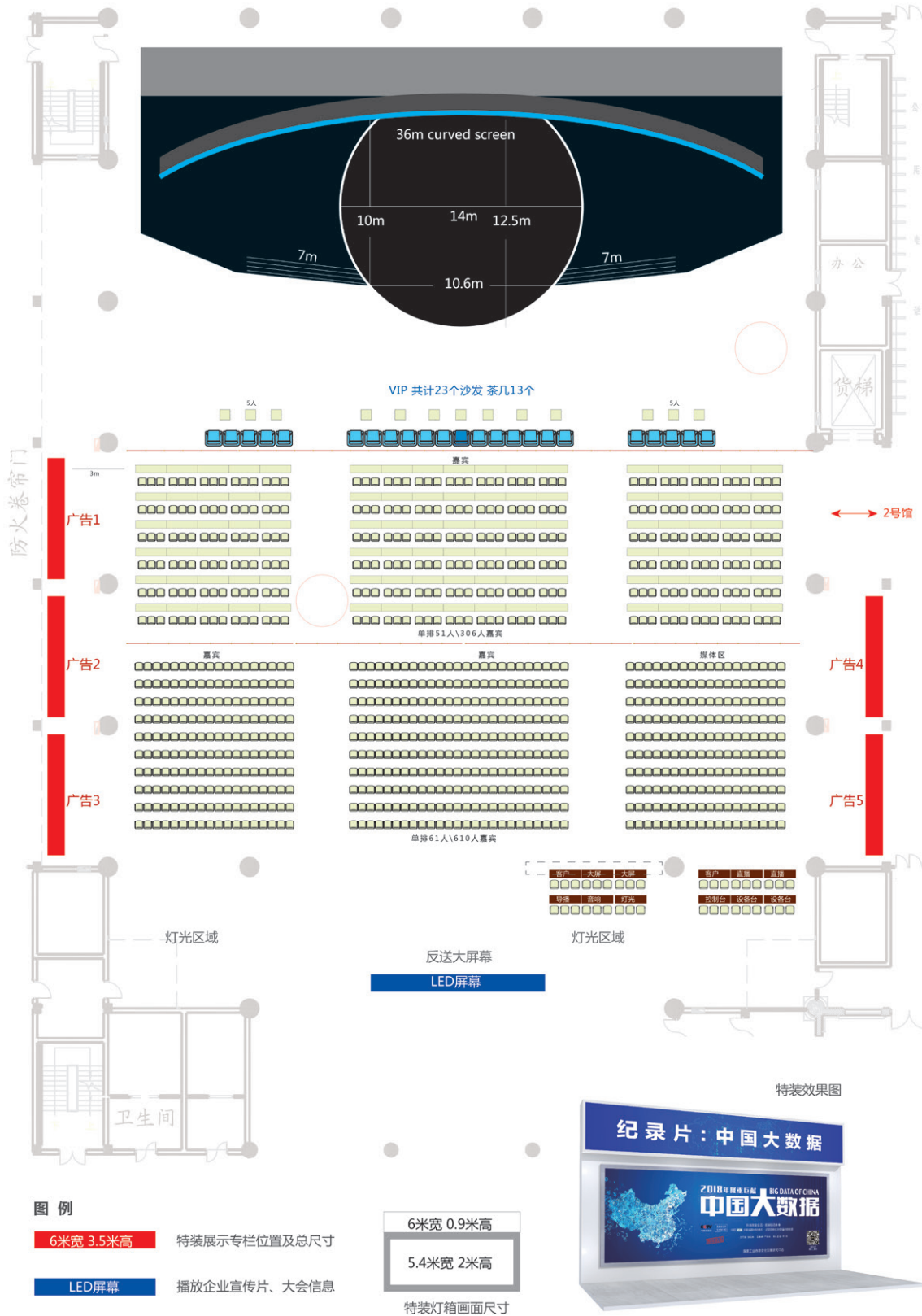

户外广告示意图及尺寸



方、圆牌广告



规格：圆牌直径 3m 方牌 2.8m x 5.7m
数量：圆 18 个 方 16 个
位置：前广场两侧
价格：25000 元 1 个

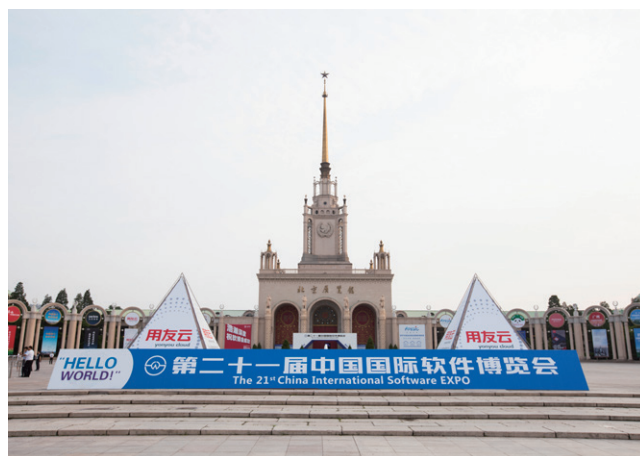

方锥四面广告牌

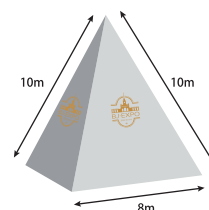

规格：8m x 10m x 10m
数量：3 个
位置：前广场铁栅栏门内
价格：60000 元 1 个



小欢迎牌、圆牌

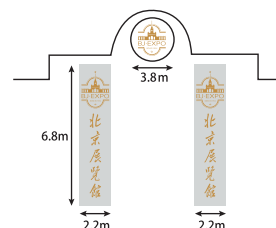

规格：圆牌直径 3.8m
方牌 2.2m x 6.8m
数量：圆牌 2 个 方牌 4 个
位置：六号厅与报告厅外两侧
价格：15000 元 1 个

户外广告示意图及尺寸

大欢迎牌

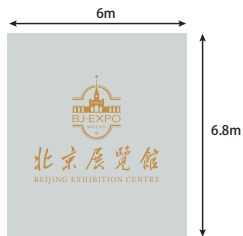

规格：6mx6.8m
数量：2个
位置：1号厅门外两侧
价格：45000元1幅



双面立地广告牌



规格：4.5mx1.4m
数量：10个
位置：前广场喷水池四周
价格：15000元1个



沙滩旗

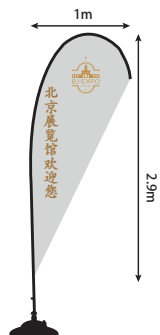

规格：1mx2.9m
数量：60面
位置：北京展览馆东西票房两侧
价格：2000元1面



室内广告示意图及尺寸



第二展区 (2号馆) 北大墙广告

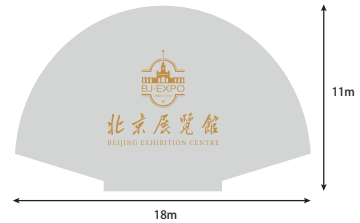

规格：18mx11m
数量：1个
位置：二号馆北墙
价格：100000元



第二展 (2号馆) 区厅内喷绘广告

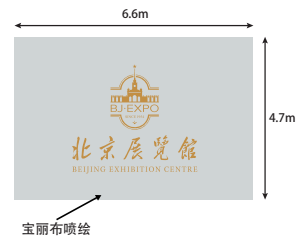

规格：6.6mx4.7m
数量：16个
位置：二号厅二层东西两侧
价格：15000元1面



主会场 (11号馆) 灯箱广告

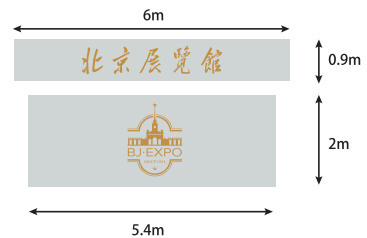

规格：6mx0.9m(上) 5.4mx2m(下)
数量：5个
位置：主会场 11号馆
价格：100000元

论坛活动（拟定）

活动	日期	时间	主题	规模	地点	承办单位
高峰论坛	6月29日	上午	新时代 新理念 新软件	900人	北京展览馆主会场 (11号馆)	国家工信安全中心
		下午	数字经济引领智慧未来			国家工信安全中心
	6月30日	上午	工业互联网			工业大数据产业发展联盟
		下午	人工智能驱动产业变革			国家工信安全中心
	7月1日	上午	大数据助力实体经济			清华
平行论坛	6月28日	下午	北京软件名人论坛	200人	新世纪日航酒店	北京软协
	6月29日	下午	工业技术软件化 APP 发布	300人	北京展览馆分会场 (报告厅)	工业技术软件化联盟
			区块链技术和产业发展论坛	150人	北京展览馆分会场 (6号馆)	四院
			开源软件创新发展论坛	150人	北展会议室	中国软协
	6月30日	上午	产业大数据	300人	北京展览馆分会场 (报告厅)	计世传媒
			车联网	150人	北京展览馆分会场 (6号馆)	计世传媒
			物联网创新与融合论坛	150人	北展会议室	计世资讯
	6月30日	下午	“一带一路”软件行论坛	300人	北京展览馆分会场 (报告厅)	中国软协
			软件成本度量论坛	150人	北展会议室	中国软件行业协会 软件造价分会
	7月1日	上午	百名中外软件学院院长论坛	300人	北京展览馆分会场 (报告厅)	中国软协
			金融科技	150人	北京展览馆分会场 (6号馆)	计世传媒
大赛	6月30日	下午	工业互联网安全大赛	150人	北京展览馆分会场 (6号馆)	国家工业信息安全 产业发展联盟
颁奖	6月30日	晚上	软件之夜颁奖盛典	900人	北京展览馆主会场 (11号馆)	国家工信安全中心
发布	6月29日	下午	2018（第三届）中国软件和信息技术服务综合竞争力百强企业发布会	200人	北京展览馆分会场	中国电子信息行业联合会
	7月2日	上午	中国大数据纪录片发布会	200人	北京展览馆分会场 (6号馆)	国家工信安全中心
		下午	软博会成果发布会	200人	新世纪日航酒店	北京软交所

最终活动安排内容以当日实际为准

参展须知：

一、关于参展程序

(一) 指定计算机世界传媒集团(简称“计世传媒”)为招商招展服务商。

(二) 按照招商招展通知要求,参展商须向计世传媒提交“参展申请表(含参展方案)”,经组委会专家评审组审核通过后方可参展,审核结果将于4月30日前告知。(详见通知文件)

(三) 审核通过的参展商,方可签订正式参展合同,一式四份。签订合同后7个工作日内,参展商预付合同金额的50%或一次付清全款,预定展位,无预付款,展位将不予保留。全部合同款项最迟交付日期为2018年5月31日。展会承办方银行账户信息如下:

开户银行:北京银行永定路支行
帐户名:国家工业信息安全发展研究中心
税号:12100000400000608P
帐号:0109 0512 4001 2010 2148 466
电话:86-10-88686141
传真:86-10-68632960
地址:北京市石景山区鲁谷路35号

(四) 参展商预定展位后,计世传媒将向参展公司发送《参展指南手册》(电子版),参展商须按要求填写手册相关表格并反馈,以便做好主场对接服务。

二、关于报馆及施工手续办理

(一) 指定名唐展览服务(上海)有限公司北京分公司(简称“名唐展览”)为主场服务商。

(二) 预定特装展位的参展商确定好展位搭建商后,搭建商须提前向名唐展览申报图纸,办理报馆、施工证件及电箱申报等手续。申报办理截止日期为2018年5月25日。

(三) 预定标准展位的参展商须提前向北京展览馆展览工程部申报办理中英文门楣信息等需求服务。逾期将加收加急费用。申报办理截止日期为2018年5月30日。

(四) 证件办理:

(1) 参展商证件办理:布展期间(6月27日至28日),各参展商须凭展会承办方出具的《入展确认函》,提前到北京展览馆参展商服务处报到,向计世传媒领取参展商人员证件(组委会统一制证)。参展商的客车车证须提前到北京展览馆“客服中心”亲自办理。

(2) 搭建商证件办理:需在完成所有报馆手续后方可领取施工证和货车证,于展会搭建前一周内(以通知时间为准)提前到名唐展览办公室领取。

三、关于参展联系方式

展会承办方:国家工业信息安全发展研究中心

联系人:马晓雪 010-88686141

指定招展单位:计算机世界传媒集团

联系人:张丽 15810189376 张洁冰 13321103206

邮箱:cise2018@163.com

大会官网:www.cisexpo.org.cn

指定主场服务单位:名唐展览服务(上海)有限公司北京分公司

联系人:贺鑫 010-56711404

邮箱:fredhe@milton-bj.com

指定标展服务单位:北京展览馆展览中心展览工程部

联系人:于龙飞 13811658735 010-57960145

博览会招商招展价目表

价格种类		合作明细	单项报价 (人民币)
展位价格	特装	特装展位 每平方米	1800元/平米
	标展	标准展位升级版 3X3 平米	35000元/个
		标准展位 3X3 平米	19000元/个
论坛价格	主论坛演讲位	第一天主论坛演讲 (20分钟)	300000元/席位
		主论坛对话环节/讨论席位	200000元/席位
	定制论坛 (包括主论坛、平行论坛)	11号馆 (可容纳 800—900 人左右)	1、有意向参与的企业/单位需要在 3月 15 日前向组委会上报论坛内容, 经审批通过后方可使用。 2、具体报价请联系计世传媒。
		报告厅 (可容纳 300 人)	
广告价格	序厅	灯箱A区广告 4个 5.5M X3.5M(组委会统一搭建、安装, 不包含灯箱平面广告设计)	150000元
		灯箱B区广告 8个 3.5MX3.5M(组委会统一搭建、安装, 不包含灯箱平面广告设计)	100000元
		灯箱C区广告 4个 5.5MX3.5M(组委会统一搭建、安装, 不包含灯箱平面广告设计)	150000元
		LED 屏幕广告 尺寸: 5MX3M 共 4 个屏幕, 展期内每天轮播不少于 10 次, 单次播放 60s 以内。	60000元
	第二展区 (2号馆)	2号馆北大墙 18MX11M	100000元
		2号馆 2层东西两侧喷绘广告 16个 6.6MX4.7M	15000元/面
	主会场 (11号馆)	特装灯箱广告, 总尺寸: 6米宽3.5米高(组委会统一搭建、安装, 不包含灯箱平面广告设计)	100000元/个
		入场 LED 屏幕, 展期内每天轮播不少于 10 次, 单次播放时长 60s 以内 (无声音)。	60000元
	户外广告	6号厅及报告厅外圆牌广告 2个直径 3.8米	15000元/个
		6号厅及报告厅外两侧小欢迎牌 2个 2.2WX6.8H	15000元/幅
		场外大欢迎牌 (1号厅外东西两侧) 6WX6.8H	45000元/幅
		场外圆牌广告 (前广场两侧 18个) 直径 3米	25000元/个
		场外方牌广告 (前广场两侧 16个) 2.8WX5.7H	25000元/幅
		方锥四面广告牌 8WX10H (3个)	60000元/个
		广场喷泉四周双面立地广告牌 4.5WX1.4H (10个)	15000元/个
		场外东西票房两侧沙滩旗 1MX2.9M (60面)	2000元/面
		广告旗 1.2WX2.5H (20面)	3500元/个
		旗杆广告 3WX2H (16面)	3000元/个
		广场东南西南旗杆广告牌 8.25WX5.25H (4个)	30000元/个
		会刊	封二广告
	封三广告		30000元
	封底广告		60000元
	前位广告		40000元
	内页广告		20000元
	门票	门票单页广告	100000元
	其他形式	手提袋单面广告 (独家)	150000元
		胸卡广告 (含挂绳、胸卡单面广告, 独家)	200000元
		椅背贴广告	150000元
展区地胶广告		80000元	
礼品支持 (礼品另行提供)		100000元	
大会指定用车	根据具体回报另行报价	权益回报细节详见招商文件	
大会指定软饮	用水/饮料/酒类 (不排他) 根据具体回报另行报价		

第二十二届中国国际软件博览会组委会

Organizing Committee of The 22nd China International Software EXPO

联系单位：国家工业信息安全发展研究中心

联系人：马晓雪 女士 010-88686141

招展单位：计算机世界传媒集团

联系人：张丽 女士 15810189376 张洁冰 女士 13321103206

邮 箱：cise2018@163.com

大会官网：www.cisexpo.org.cn



扫描登录官网
Expo Official Website



扫描微信公众号
Follow us on WeChat

备注：所有信息以大会官方网站公布内容为准

Note: All information is subject to the contents of the official website.